



MURANO 1, 2 Y 3 CPOS SIN COJIN

INICIO – SILLAS – BUTACAS – SOFÁS

Ficha Técnica



ESTRUCTURA

Estructura interna compuesta por madera de pino dimensionada 1"x8", complementada con paneles de terciado de pino de 15 mm de espesor, diseñada para otorgar alta resistencia estructural y prolongada vida útil en uso intensivo.

TAPIZ

El mueble se encuentra completamente revestido con espuma de alta densidad, asegurando confort, soporte ergonómico y adecuada recuperación del material. Cuenta con cojines de asiento desmontables. El diseño no contempla cojines en el respaldo, manteniendo una estructura continua acorde al modelo Murano. Tapiz a elección del cliente según muestrario vigente de Muebles Liberona

BASE

Sistema de apoyo mediante patas cilíndricas metálicas con terminación en cromo, que proporcionan estabilidad, resistencia al desgaste y una estética acorde a espacios corporativos.

FABRICACIÓN

Producto de fabricación nacional. Disponible en configuraciones de 1, 2 y 3 cuerpos, adaptable a distintos requerimientos de proyectos institucionales y corporativos.

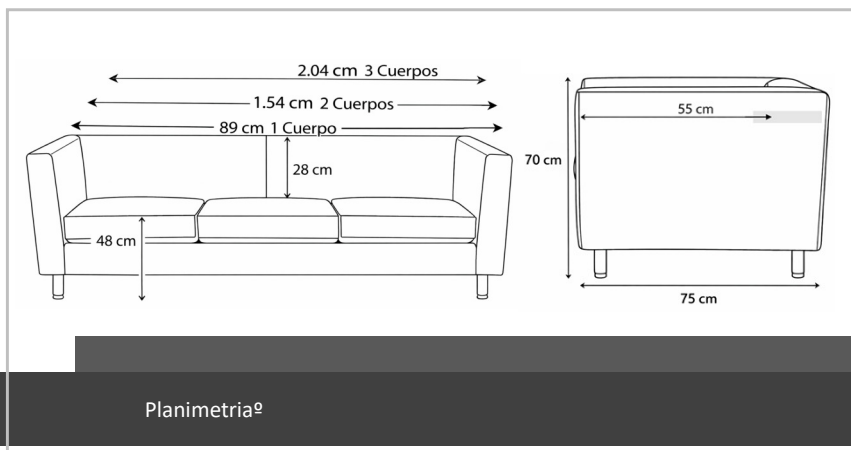

Planimetría⁹

EMBALAJE M3	0 m3
PESO SILLA KG	0 kg
PESO SILLA + EMBALAJE	0 kg

Información



MURANO 2 Y 3 CPOS SIN COJIN

OPCIONES TAPIZADOS

Ficha Técnica

- ASIENTO, RESPALDO



	EN STOCK	DISPONIBILIDAD A PEDIDO
LANA		<input checked="" type="radio"/>
VINIL		<input checked="" type="radio"/>
VECCHIO		<input checked="" type="radio"/>
MEDICAL		<input checked="" type="radio"/>
CAPIRE		<input checked="" type="radio"/>
CUERO		<input checked="" type="radio"/>

Información General:

Evite exposición directa a la luz solar y mantener al menos a 30 cm de cualquier fuente de calor.
No colocar objetos punzantes en bolsillos o chaquetas que puedan dañar la tela.
Las telas pueden desteñirse y mancharse con ciertos tipos de prendas como vaqueros.
Utilizar ruedas adecuadas según el tipo de suelo.
Limpiar las ruedas ocasionalmente para eliminar pelusas y polvo.

Uso:

Diseñada exclusivamente para uso en interiores y para su propósito como silla giratoria de oficina.
No modificar la silla de manera que pueda comprometer su estabilidad.
La sustitución o reparación de componentes debe ser realizada por personal capacitado.

Limpieza y Mantenimiento:

Usar productos de limpieza que no dañen el medio ambiente y seguir las instrucciones del fabricante.
Probar productos de limpieza en una zona oculta antes de usarlos en manchas visibles.

Materiales y Métodos de Limpieza:

Lana: Aspirar regularmente y limpiar manchas con agua y jabón neutro.
Vinilo: Limpiar inmediatamente con agua y jabón neutro, evitando el uso de disolventes.
Cuero: Limpiar con un paño blanco húmedo con agua y jabón neutro, secar inmediatamente y evitar exposición al sol.
Metales (Acero o Aluminio): Limpiar con agua y jabón suave, evitando disolventes.
Material Plástico: Limpiar con agua y jabón neutro, evitando solventes.

Esta ficha técnica proporciona pautas para el cuidado y mantenimiento adecuado de la silla de oficina, garantizando su durabilidad y buen estado.