



Estructura interna

Fabricada en madera de pino dimensionado 1" x 8", complementada con terciado de pino de 15 mm, ensamblada para otorgar estabilidad estructural y resistencia mecánica.

Relleno

Espuma de alta densidad, seleccionada para asegurar confort, recuperación de forma y mayor vida útil del producto. Cojines de asiento y respaldo desmontables, lo que facilita labores de limpieza, mantención y eventual reposición.

Tapiz

Tapiz a elección, según muestrario vigente Muebles Liberona.

Base:

Base de 4 patas tubulares metálicas con terminación cromada, incorporan topes de goma para protección de superficies y correcta nivelación.

Fabricación

Fabricación 100 % nacional, lo que asegura un control riguroso en la selección de materiales y en los procesos de confección.

Disponible en versiones de 1, 2 y 3 cuerpos.

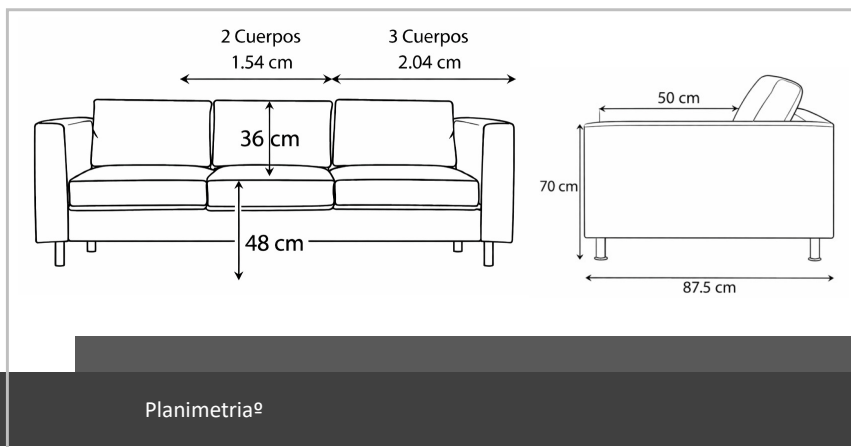

Planimetría⁹

EMBALAJE M3	0 m3
PESO SILLA KG	0 kg
PESO SILLA + EMBALAJE	0 kg

Información



MURANO 2 Y 3 CPOS

OPCIONES TAPIZADOS

Ficha Técnica

- ASIENTO, RESPALDO



	EN STOCK	DISPONIBILIDAD A PEDIDO
LANA		●
VINIL		●
VECCHIO		●
MEDICAL		●
CAPIRE		●
CUERO		●

Información General:

Evite exposición directa a la luz solar y mantener al menos a 30 cm de cualquier fuente de calor.
No colocar objetos punzantes en bolsillos o chaquetas que puedan dañar la tela.
Las telas pueden desteñirse y mancharse con ciertos tipos de prendas como vaqueros.
Utilizar ruedas adecuadas según el tipo de suelo.
Limpiar las ruedas ocasionalmente para eliminar pelusas y polvo.

Uso:
Diseñada exclusivamente para uso en interiores y para su propósito como silla giratoria de oficina.
No modificar la silla de manera que pueda comprometer su estabilidad.
La sustitución o reparación de componentes debe ser realizada por personal capacitado.

Limpieza y Mantenimiento:
Usar productos de limpieza que no dañen el medio ambiente y seguir las instrucciones del fabricante.
Probar productos de limpieza en una zona oculta antes de usarlos en manchas visibles.

Materiales y Métodos de Limpieza:
Lana: Aspirar regularmente y limpiar manchas con agua y jabón neutro.
Vinilo: Limpiar inmediatamente con agua y jabón neutro, evitando el uso de disolventes.
Cuero: Limpiar con un paño blanco húmedo con agua y jabón neutro, secar inmediatamente y evitar exposición al sol.
Metales (Acero o Aluminio): Limpiar con agua y jabón suave, evitando disolventes.
Material Plástico: Limpiar con agua y jabón neutro, evitando solventes.

Esta ficha técnica proporciona pautas para el cuidado y mantenimiento adecuado de la silla de oficina, garantizando su durabilidad y buen estado.